

Makita[®]

Circular Saw

Instruction Manual

Handkreissäge

Betriebsanleitung

Piła tarczowa

Instrukcja obsługi

Дисковая пила

Инструкция по эксплуатации

190 mm 5704R

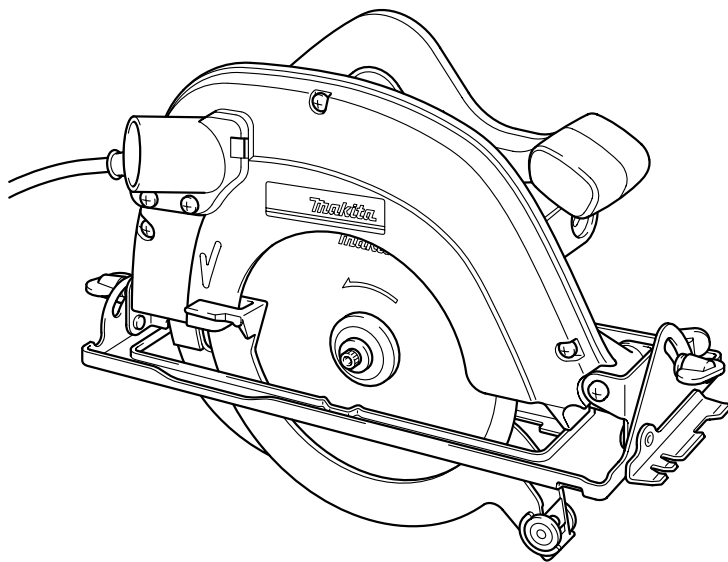

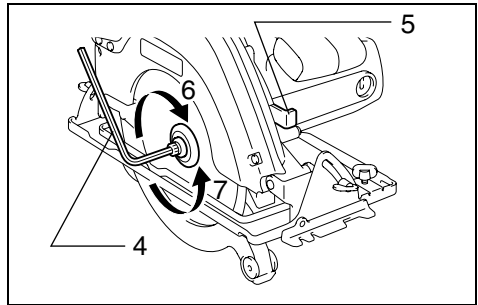
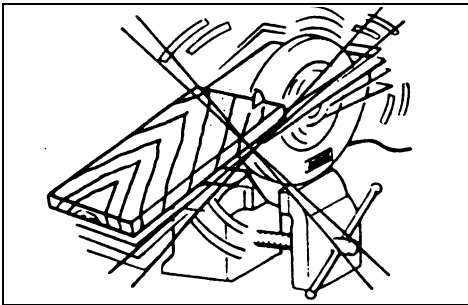
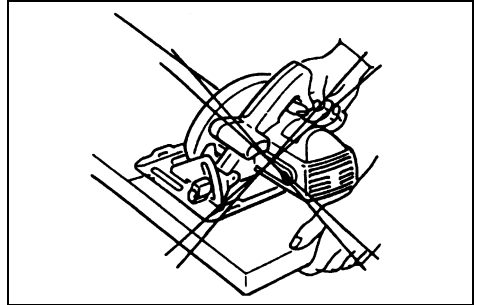
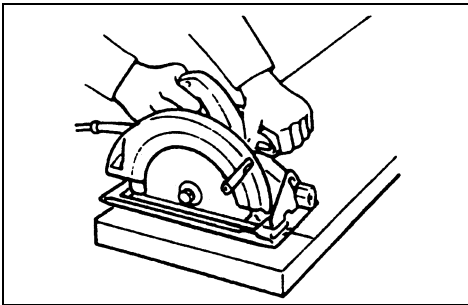
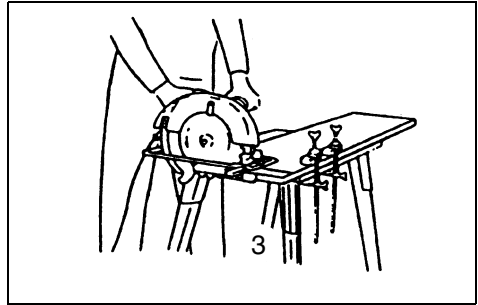
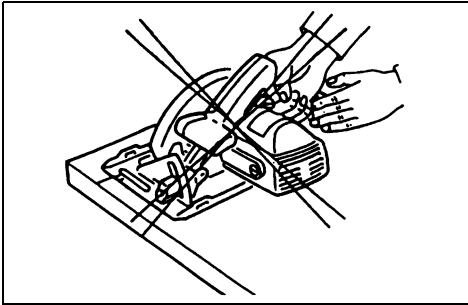
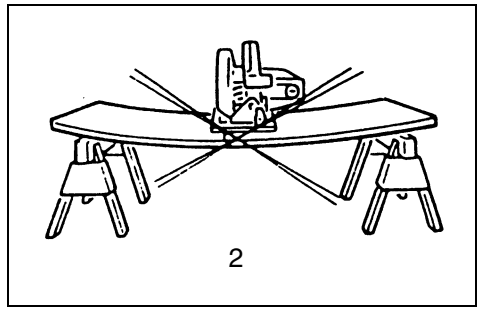
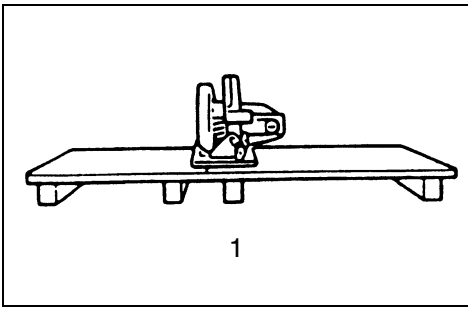

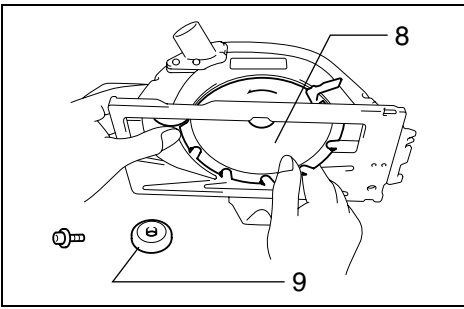

9

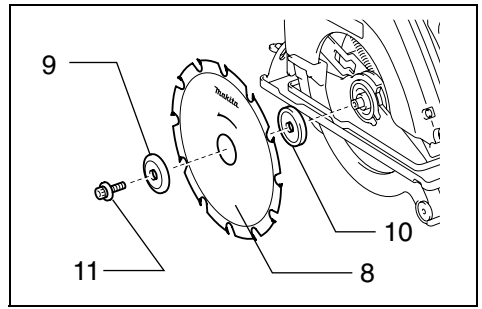

10

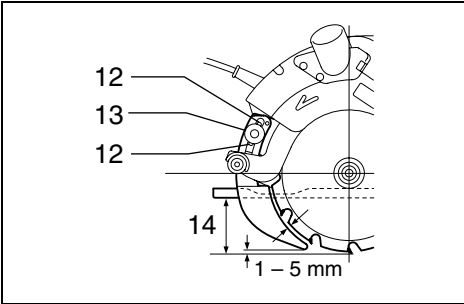

11

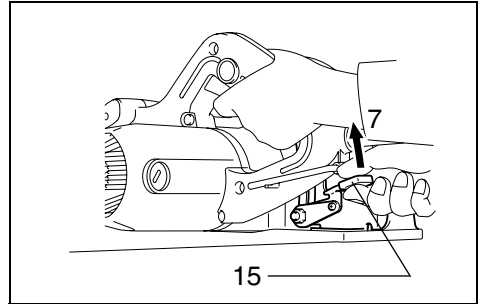

12

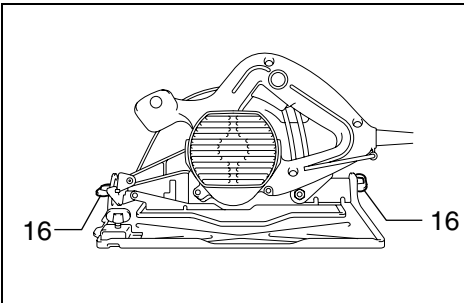

13

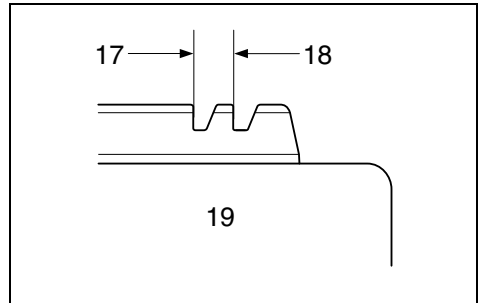

14

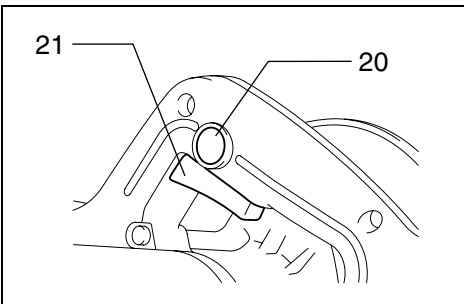

15

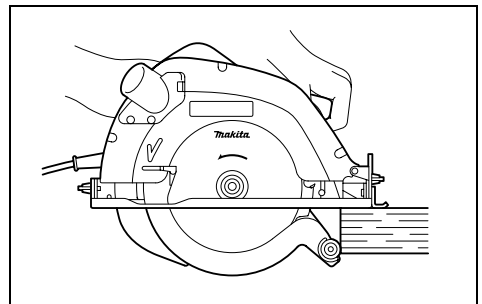

16

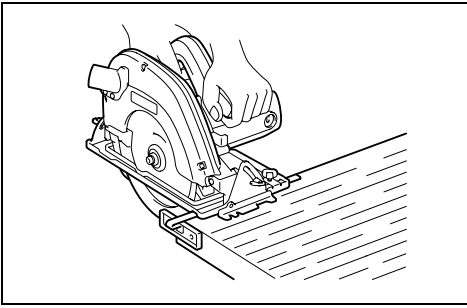

17

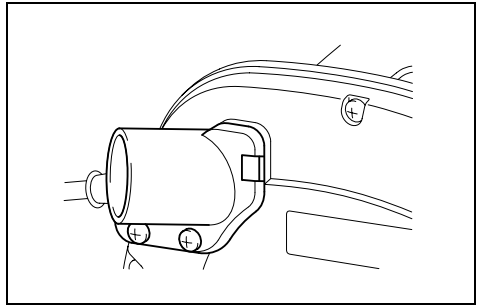

18

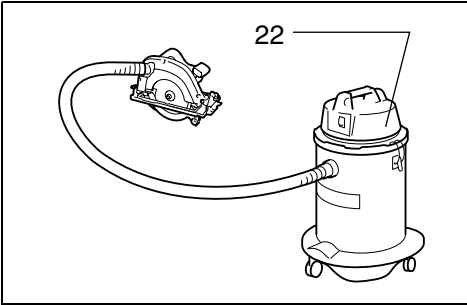

19

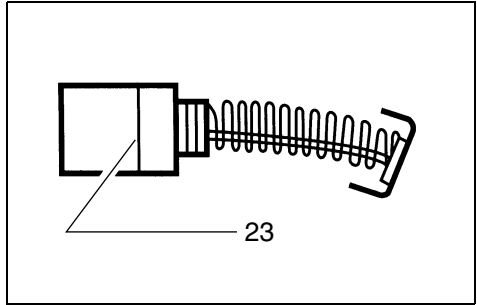

20

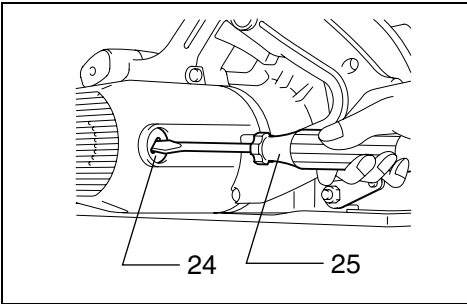

21

1	Во избежание отдачи закрепите доску или панель возле резки.	7	Развинтите	15	Рычаг
2	Не закрепляйте доску или панель вдалеке от резки.	8	Лезвие пилы	16	Винт с накатанной головкой
3	Типичный рисунок для правильного упора руки и крепления рабочего изделия.	9	Внешний фланец	17	Для 45° наклонной резки
4	Торцовый гаечный ключ	10	Внутренний фланец	18	Для прямой резки
5	Фиксатор оси	11	Болт с шестигранной головкой	19	Опорная плита
6	Завинтите	12	Установка выступов	20	Кнопка фиксации
		13	Болт с шестигранной головкой (Для регулировки)	21	Пусковой механизм
		14	Глубина резки	22	Пылесос
				23	Ограничительной метки
				24	Крышка держателя щеток
				25	Отвертка

ТЕХНИЧЕСКИЕ ХАРАКТЕРИСТИКИ

Модель	5704R
Диаметр лезвия	190 мм
Макс. глубина резки	
При 90°	66 мм
При 45°	46 мм
Скорость в незагруженном состоянии (мин ⁻¹)	4900
Общая длина	345 мм
Масса нетто	4,6 кг

- Вследствие нашей продолжающейся программы поиска и разработок технические характеристики могут быть изменены без уведомления.
- Примечание: Технические характеристики могут различаться в зависимости от страны.

Предназначенное использование

Этот инструмент предназначен для выполнения продольной и поперечной прямой резки и наклонной резки под углом до 45° в дереве при плотном контакте с рабочим изделием.

Источник питания

Инструмент должен быть подсоединен только к источнику питания с напряжением, указанным в табличке номиналов, и может функционировать только от однофазного источника питания переменного тока. В соответствии с Европейским стандартом имеется двойная изоляция, следовательно, возможно использование с розетками без провода заземления.

ИНСТРУКЦИИ ПО МЕРАМ БЕЗОПАСНОСТИ

Предостережение! При использовании электрических инструментов следует всегда соблюдать основные меры безопасности для уменьшения опасности пожара, поражения электрическим током и персональных травм, включая следующие.

Прочитайте эти инструкции перед тем, как пытаться управлять этим изделием, и сохраните эти инструкции.

Для безопасного функционирования:

- 1. Поддерживайте чистоту на рабочем месте**
Захламленные места и подставки могут привести к травмам.
- 2. Учитывайте рабочую окружающую среду**
Не подвергайте инструменты с электроприводом воздействию дождя. Не используйте инструменты с электроприводом в сырых или влажных местах. Поддерживайте хорошее освещение на рабочем месте. Не используйте инструменты с электроприводом в присутствии возгораемых жидкостей или газов.
- 3. Предохраняйтесь от поражения электрическим током**
Предотвращайте контакт тела с заземленными поверхностями (например, трубами, радиаторами, батареями, холодильниками).
- 4. Держитесь подальше от детей**
Не позволяйте посетителям прикасаться к инструменту или шнуру-удлинителю. Все посетители должны находиться подальше от рабочей области.
- 5. Правильно храните неработающие инструменты**
Если инструменты не используются, они должны храниться в сухом, высоком или закрытом месте, вне досягаемости детей.
- 6. Не прилагайте усилие к инструменту**
Он будет выполнять работу лучше и безопаснее при скорости, для которой он предназначен.

- 7. Используйте правильный инструмент**
Не пытайтесь прилагать усилие к маленьким инструментам или присоединениям для выполнения работы инструмента тяжелого назначения. Не используйте инструменты для непредназначенных целей; например, не используйте дисковую пилу для резки веток или корней деревьев.
- 8. Одевайтесь правильно**
Не одевайте свисающую одежду или украшения. Они могут попасть в движущиеся части. При работе на улице рекомендуется одевать резиновые перчатки и нескользящую обувь. Одевайте предохранительный головной убор для убирания длинных волос.
- 9. Используйте защитные очки и предохранительные приборы для слуха.**
Если работа по резке является пыльной, используйте также маску для лица или пылезащитную маску
- 10. Подсоедините пылевсасывающее оборудование**
Если имеются подсоединения устройств для всасывания и сбора пыли, убедитесь в том, что они подсоединены и используются правильно.
- 11. Не прилагайте усилие к шнуру**
Никогда не носите инструмент за шнур и не держите за него для отсоединения его из розетки. Держите шнур подальше от жарких мест, масла и острых краев.
- 12. Закрепите рабочее изделие**
Используйте зажимы или тиски для крепления рабочего изделия. Это является более безопасным, чем использование Вашей руки, и при этом освобождаются две руки для управления инструментом.
- 13. Не заходите слишком далеко**
Сохраняйте правильную стойку и баланс все время.
- 14. Осторожно обращайтесь с инструментами**
Держите инструменты острыми и чистыми для более лучшей и безопасной работы. Следуйте инструкциям для смазки и смены принадлежностей. Периодически проверяйте шнуры инструмента, и, если они повреждены, обращайтесь относительно ремонта в уполномоченный центр по техобслуживанию. Периодически проверяйте шнуры-удлинители и заменяйте, если они повреждены. Держите ручки сухими чистыми и свободными от масла или смазки.
- 15. Отсоединяйте инструменты**
Если не используются, перед техобслуживанием, и при смене принадлежностей, таких, как лезвия, резцы и резак.
- 16. Убирайте регулировочные ключи и гаечные ключи**
Сформируйте привычку проверять, что регулировочные ключи и гаечные ключи убраны с инструмента перед его включением.
- 17. Избегайте случайных запусков**
Не носите подсоединенный к сети инструмент с пальцем, находящемся на переключателе. Перед подсоединением инструмента к сети убедитесь, что переключатель находится в положении “выкл”.
- 18. Шнуры-удлинители для использования на улице**
Когда инструмент используется на улице, используйте только шнуры-удлинители, предназначенные для использования на улице с указанием этого.
- 19. Будьте бдительны**
Наблюдайте за тем, что Вы делаете. Используйте разумный подход. Не управляйте инструментом, если Вы устали.
- 20. Проверьте поврежденные части**
Перед дальнейшим использованием инструмента, предохранитель или другая часть должны быть тщательно проверены для определения того, что они будут функционировать правильно и выполнять предназначенную функцию. Проверьте на предмет совмещения движущихся частей, соединения движущихся частей, поломки частей, монтажа и других условий, которые могут повлиять на их функционирование. Предохранитель или другая часть должны быть правильно отремонтированы или заменены в уполномоченном центре по техобслуживанию, если только не указано другое в этой инструкции по эксплуатации. Дефектные переключатели должны быть заменены в уполномоченном центре по техобслуживанию. Не используйте инструмент, если невозможно его включение и выключение с помощью переключателя.
- 21. Предостережение**
Использование любой другой принадлежности или присоединения, отличного от рекомендуемого в этой инструкции по эксплуатации или каталоге, может привести к опасности персональной травмы.
- 22. Используйте для ремонта услуги специалиста**
Это электрическое оборудование соответствует относящимся к нему правилам безопасности. Ремонт электрического оборудования может проводиться только специалистами, в противном случае, он может вызвать существенную опасность для пользователя.

ДОПОЛНИТЕЛЬНЫЕ ПРАВИЛА БЕЗОПАСНОСТИ

1. Одевайте предохранительные приборы для слуха.

2. Держите предохранители на месте и в рабочем порядке.

Никогда не закрепляйте и не привязывайте нижний предохранитель в открытом состоянии. Проверьте работу нижнего предохранителя перед каждым использованием. Не используйте, если нижний предохранитель не закрывается быстро над лезвием пилы.

ПРЕДУПРЕЖДЕНИЕ: Если Вы уронили пилу, нижний предохранитель может изогнуться, затрудняя полные повороты.

3. Не используйте лезвия, которые деформированы или расколоты.

4. Не используйте лезвия из высокоскоростной стали.

5. Не останавливайте лезвия путем горизонтального давления на лезвие пилы.

6. Держите лезвия чистыми и острыми. Острые лезвия уменьшают застревание и отдачу.

7. **ОПАСНО:**

Держите руки подальше от области резки. Держите руки подальше от лезвий. Не касайтесь низа изделия во время вращения лезвия. Не пытайтесь удалять отрезанный материал во время движения лезвия.

ПРЕДУПРЕЖДЕНИЕ: Лезвия движутся после выключения.

8. Закрепите большие панели. (Рис. 1 и 2)

Большие панели должны быть закреплены, как показано на рис. 1 для уменьшения опасности прищемления лезвия и отдачи.

Когда операция резки требует, чтобы пила находилась на рабочем изделии, пила должна находиться на большем куске, а меньший кусок срезается.

9. Используйте разборное заграждение.

Всегда используйте заграждение или предохранитель с прямыми краями при продольной резке.

10. Предохранитель против отдачи (Рис. 1 и 3) Отдача происходит, если пила быстро застревает и перемещается назад по направлению к оператору. Если лезвие изгибается, или пила застревает, немедленно высвободите переключатель. Держите лезвия острыми. Закрепите большие панели, как показано на рис. 1. Используйте заграждение или предохранитель с прямыми краями при продольной резке. Не прикладывайте усилие к инструменту. Будьте бдительны – контролируйте работу. Не вынимайте пилу из изделия во время резки, когда движется лезвие.

НИКОГДА не помещайте Вашу руку или пальцы позади пилы. Если произойдет отдача, пила может легко прыгнуть назад сверху Вашей руки, причинив, возможно, тяжелую травму.

11. Нижний предохранитель.

Поднимите нижний предохранитель с помощью выдвигающейся ручки.

12. Регулировки.

Перед выполнением резки убедитесь в том, что регулировки глубины и наклона являются точными.

13. При монтаже используйте только правильные лезвия.

Не используйте лезвия с неправильным размером отверстий. Никогда не используйте дефектные или неправильные шайбы или болты для лезвий.

14. Избегайте резки гвоздей.

Проверьте наличие и удалите все гвозди из пиломатериалов перед резкой.

15. Во время управления пилой держите шнур подальше от области резки и расположите его так, чтобы он не попал на рабочее изделие во время операции резки. Управляйте с правильным упором руки, правильным креплением рабочего изделия и шнуром питания, проходящим подальше от рабочей области.

ПРЕДОСТЕРЕЖЕНИЕ:

Важно правильно закрепить рабочее изделие и плотно держать пилу для предотвращения потери контроля, который может привести к персональной травме. На рис. 4 показан типичный упор руки на пилу.

16. Разместите более широкий участок основы пилы на части рабочего изделия, которая сильно закреплена, а не на секции, которая упадет после выполнения резки.

Например, на рис. 5 показан **ПРАВИЛЬНЫЙ** метод обрезания конца доски, а на рис. 6 показан **НЕПРАВИЛЬНЫЙ** метод. Если рабочее изделие является коротким или маленьким, зажмите его. **НЕ ПЫТАЙТЕСЬ ДЕРЖАТЬ КОРОТКИЕ КУСКИ РУКОЙ!** (Рис. 6)

17. **Никогда не пытайтесь распиливать дисковой пилой, держа её вверх дном и в тисках. Это является очень опасным и может привести к серьезным происшествяим. (Рис. 7)**
18. **Перед снятием инструмента по окончании резки, следует убедиться, что нижний (телескопический) предохранитель закрыт, и лезвие полностью остановлено.**
19. **Используйте данные производителя**
 - **Убедитесь в том, что диаметр, толщина и другие характеристики лезвия пилы являются подходящими для инструмента.**
 - **Убедитесь в том, что лезвие пилы является подходящим для скорости вращения инструмента.**
20. **Не используйте никакие абразивные диски.**

СОХРАНИТЕ ЭТИ ИНСТРУКЦИИ.

ИНСТРУКЦИЯ ПО ЭКСПЛУАТАЦИИ

Удаление или установка лезвия пилы

С этим инструментом возможно использование следующего лезвия.

Макс. диаметр	Мин. диаметр	Диаметр отверстия	Толщина лезвия	Пропил
190 мм	170 мм	20 мм или 30 мм	Менее чем 1,7 мм	Более чем 1,9 мм

Толщина раскалывающего ножа 1,8 мм.

ПРЕДУПРЕЖДЕНИЕ:

- Не используйте лезвия пилы, которые не соответствуют характеристикам, заданным в этой инструкции.
- Не используйте лезвия пилы, диск которых толще, или развод которых меньше, чем толщина раскалывающего ножа.

Для удаления лезвия пилы, высвободите фиксатор оси полностью для предотвращения вращения оси, затем используйте торцовый гаечный ключ для развинчивания болта с шестигранной головкой. **(Рис. 8)**

Сейчас удалите внешний фланец, поднимите защитную крышку, как можно выше, и удалите лезвие пилы. **(Рис. 9)**

Установите лезвие пилы, используя процедуру, обратную удалению. Установите внутренний фланец, лезвие пилы, внешний фланец и болт с шестигранной головкой, в этом порядке. Следует надежно зафиксировать болт с шестигранной головкой. **(Рис. 10)**

ПРЕДУПРЕЖДЕНИЕ:

- Убедитесь в том, что зубья лезвия направлены в том же направлении, что и вращение инструмента (стрелка на лезвии должна быть направлена в том же направлении, что и стрелка на инструменте.)
- Внутренний фланец имеет диаметр 30 мм с одной стороны и диаметр 20 мм с другой. Сторона с диаметром 20 мм промаркирована как "20". Используйте правильную сторону для диаметра отверстия лезвия, которое Вы намерены использовать. Монтаж лезвия на неправильной стороне может привести к опасной вибрации.
- Используйте только торцовый гаечный ключ Makita для удаления или установки лезвия.

Регулировка раскалывающего ножа (Рис. 11)

Используйте торцовый гаечный ключ для развинчивания болта с шестигранной головкой для регулировки раскалывающего ножа, затем поднимите защитную крышку. Переместите раскалывающий нож вверх или вниз над двумя выступами для установок, указанных на рисунке так, чтобы получить правильное соответствие между раскалывающим ножом и лезвием пилы.

ПРЕДУПРЕЖДЕНИЕ:

Убедитесь в том, что раскалывающий нож подрегулирован так, что:

Расстояние между раскалывающим ножом и зубчатым краем лезвия пилы составляет не более чем 5 мм. Зубчатый край не простирается более чем на 5 мм ниже нижнего края раскалывающего ножа.

Регулировка глубины резки (Рис. 12)

Развинтите рычаг на направляющей глубины и переместите основу вверх или вниз. На желаемой глубине резки зафиксируйте основу, завинтив рычаг.

ПРЕДУПРЕЖДЕНИЕ:

- Используйте небольшую глубину резки при разрезании тонкого рабочего изделия с целью более чистой безопасной резки.
- После регулировки глубины резки всегда надежно завинчивайте рычаг.

Регулировка для наклонной резки (Рис. 13)

Развинтите винты с накатанной головкой спереди и сзади и наклоните инструмент на желаемый угол для наклонной резки (0°–45°). После выполнения регулировки надежно зафиксируйте винты с накатанной головкой спереди и сзади.

Визирование (Рис. 14)

Для прямой резки совместите правую выемку на передней стороне основы с Вашей линией резки на рабочем изделии. Для наклонной резки 45° совместите с ней левую выемку.

Действие переключения (Рис. 15)

Для предотвращения случайного нажатия пускового механизма имеется кнопка фиксации. Для запуска инструмента высвободите кнопку фиксации и нажмите пусковой механизм. Высвободите пусковой механизм для остановки.

ПРЕДУПРЕЖДЕНИЕ:

Перед подсоединением инструмента всегда проверяйте, чтобы видеть, что пусковой механизм действует правильно и возвращается в положение "OFF" (выкл.) при высвобождении.

Управление (Рис. 16)

Держите инструмент крепко. Установите опорную плиту на рабочее изделие для резки без контакта с лезвием. Затем включите инструмент и подождите до тех пор, пока лезвие не наберет полную скорость. Сейчас просто переместите инструмент над поверхностью рабочего изделия, сохраняя его в горизонтальном положении и продвигая плавно до тех пор, пока не завершено распиливание. Для получения чистых срезов сохраняйте прямую линию распиливания и постоянную скорость продвижения.

ПРЕДУПРЕЖДЕНИЕ:

- Всегда должен использоваться раскалывающий нож, за исключением погружения в середину рабочего изделия.
- Не останавливайте лезвие пилы путем горизонтального давления на диск.

Направляющая линейка (Рис. 17)

Удобная направляющая линейка позволяет Вам выполнять сверхаккуратные прямые срезы. Просто сдвиньте направляющую линейку, прижав её к стороне рабочего изделия и зафиксируйте её в положении с помощью болта спереди основы. Это также делает возможным выполнение повторных одинаковых срезов.

Сборка соединения (Рис. 18 и 19)

(для подсоединения пылесоса)

Если Вы хотите выполнить чистую операцию резки, подсоедините пылесос к Вашему инструменту. Подсоедините соединение к инструменту, используя винт. Затем подсоедините шланг пылесоса к соединению.

ОБСЛУЖИВАНИЕ

ПРЕДУПРЕЖДЕНИЕ:

Всегда проверяйте, что инструмент выключен и отсоединен перед выполнением любой работы с инструментом.

Замена угольных щеток (Рис. 20 и 21)

Заменяйте угольные щетки, когда они изнашиваются до предельного значка. Обе одинаковые угольные щетки следует заменять одновременно.

Для поддержания безопасности и долговечности изделия, ремонт, уход и регулировка должна проводиться в уполномоченном центре по техобслуживанию Makita.

Шум и вибрация

Типичные A-взвешенные уровни шума составляют

уровень звукового давления 98 дБ (А).

уровень звуковой мощности 111 дБ (А).

– Надевайте защиту для слуха. –

Типичная взвешенное значение квадратного корня ускорения составляет не более чем $2,5 \text{ м/с}^2$.

ЕС ДЕКЛАРАЦИЯ СООТВЕТСТВИЯ

Мы заявляем под свою собственную ответственность, что этот продукт находится в соответствии со следующими стандартами или документами по стандартизации:

HD400, EN50144, EN55014, EN61000,

согласно сборникам директив 73/23ЕЕС,
89/336/ЕЕС и 98/37ЕС.

Ясухико Канзаки **CE 2000**



Директор

MAKITA INTERNATIONAL EUROPE LTD.

Michigan Drive, Tongwell, Milton Keynes,
Bucks MK15 8JD, ENGLAND